



NOTICE D'UTILISATION SUZUKI VITARA

1988/1998

Distribution Pièces Auto Narbonnaise

⚠ AVERTISSEMENT

Quand un siège arrière est ramené en position normale, vérifier que rien ne gêne le siège et que le siège et le dossier sont bien bloqués en place. Si le siège n'est pas parfaitement en place, la ceinture de sécurité ne va pas assurer la protection pour laquelle elle est conçue. Un siège non parfaitement bloqué en place peut être à l'origine d'un accident corporel grave.

CAPOTE DE TYPE REPLIABLE

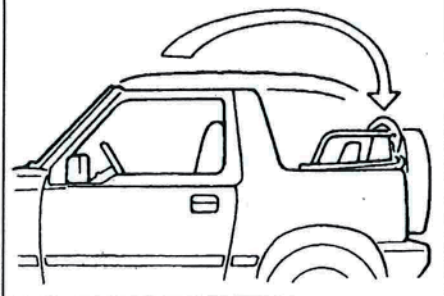

JAMAIS!

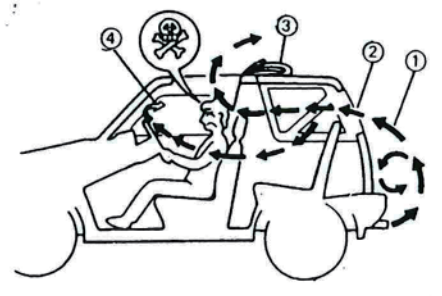

⚠ AVERTISSEMENT

Dans toute la mesure du possible, charger les bagages ou le fret dans le coffre à bagages après avoir relevé le siège arrière. Si le fret doit être chargé dans l'espace passager, siège arrière relié vers l'avant, bien fixer pour éviter tout déplacement de la charge. Ne jamais charger au-delà de la hauteur du dossier des sièges.

CAPOTE DE TYPE ENTIEREMENT AMOVIBLE

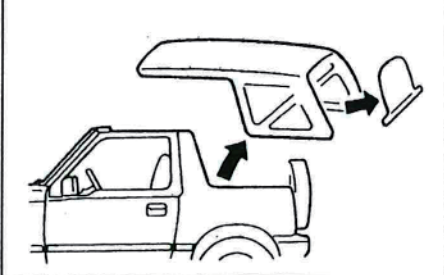

- ① Gaz d'échappement
- ② Lunette arrière ouverte ou enlevée
- ③ Toit ouvrant ouvert
- ④ Glace de portière légèrement ouverte

Il a deux types de capotes, un type repliable et un type entièrement amovible. Dans les deux cas, la capote est pourvue d'un toit ouvrant et d'une lunette arrière amovible. Les capotes de type repliable sont également pourvues de vitres latérales.

SI LA LUNETTE ARRIERE EST OUVERTE

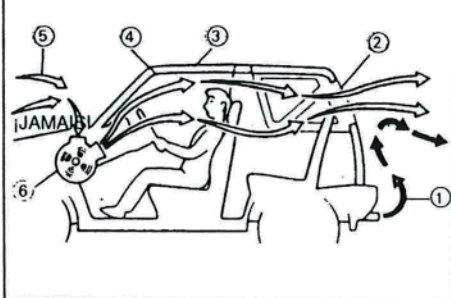

⚠ AVERTISSEMENT

- La capote est prévue pour n'assurer qu'une certaine protection contre les intempéries. Elle n'est pas conçue pour éviter aux passagers d'être éjectés ni pour arrêter l'entrée de tout corps étranger à l'intérieur du véhicule en cas d'accident. Toujours boucler les ceintures de sécurité.
- Ne pas modifier le pilier central du véhicule à capote. Une modification ou une détérioration risque de réduire la protection assurée aux passagers en cas d'accident. Si le pilier central est détérioré d'une manière ou d'une autre, le faire immédiatement vérifier par un concessionnaire SUZUKI.
- Ne pas rouler avec la lunette arrière ouverte ou enlevée. Si celle-ci doit obligatoirement être ouverte ou enlevée, vérifier que le toit ouvrant et toutes les glaces sont parfaitement fermés et que le ventilateur est réglé sur grande vitesse avec la commande de prise d'air réglée sur "AIR FRAIS". Si ces précautions ne sont pas observées, les gaz d'échappement risquent de pénétrer dans le véhicule. Pour le détail, voir la section AVERTISSEMENT CONCERNANT LES GAZ D'ÉCHAPPEMENT.

⚠ ATTENTION

Pour éviter toute détérioration de la capote, prendre les précautions suivantes:

- Éviter d'ouvrir le toit ouvrant ou d'enlever la capote quand la température est inférieure à 5°C (41°F). Le pliage ou le rabattement de la capote par temps froid peut entraîner sa détérioration.
- Ne pas laver un véhicule à capote dans un lave-auto automatique sous peine de rayures de fenêtres ou de détérioration de la capote.
- Vérifier que les fenêtres latérales et arrière sont propres avant d'enlever la capote. Si ces fenêtres sont encrassées, il y a un risque de rayure au pliage de la capote.
- Ne pas taper les vitres en plastique pour les nettoyer de la poussière ou est inférieure à 5°C (41°F) Par temps froid, les coups risquent de détériorer ces vitres en plastique.
- (Capote de type entièrement amovible)
Bien ouvrir entièrement la lunette arrière. Si cette lunette n'est pas entièrement ouverte, la capote risque d'être détériorée.

- ① Gaz d'échappement
- ② Lunette arrière ouverte ou enlevée
- ③ Toit ouvrant FERMÉ
- ④ Glace de portière FERMÉE
- ⑤ AIR FRAIS
- ⑥ Ventilateur (GRANDE VITESSE)

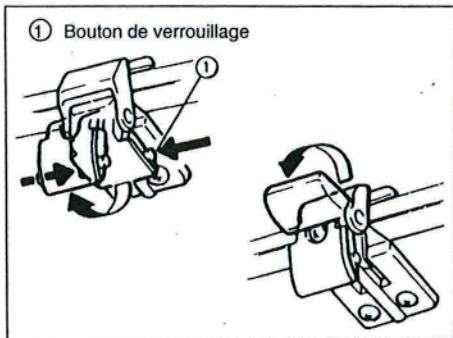

**Ouverture et fermeture du toit ouvrant
(Pour les deux types de capote)**

⚠ AVERTISSEMENT

Ne jamais tenter d'ouvrir le toit tout en conduisant. Il y a risque de perte de contrôle du véhicule ou de détérioration de la capote.

Pour ouvrir le toit ouvrant, procéder de la manière suivante:

- 1) Abaisser les pare-soleil et appuyer sur les boutons de verrouillage des dispositifs de fermeture pour ouvrir ces derniers.

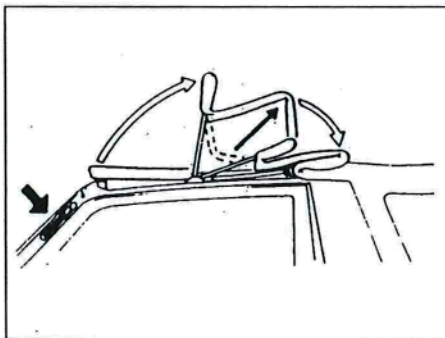

- 2) Rentrer entièrement l'antenne radio et repousser le bras articulé comme illustré. Vérifier que la capote se plie vers l'extérieur comme illustré.

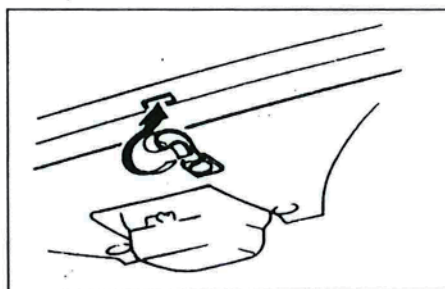

- 3) Pour maintenir la capote en position, fixer la sangle comme illustré.

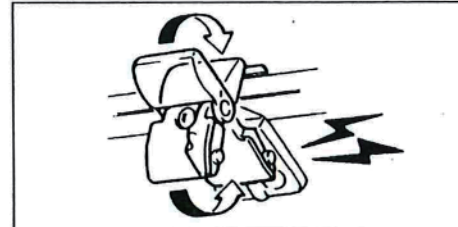
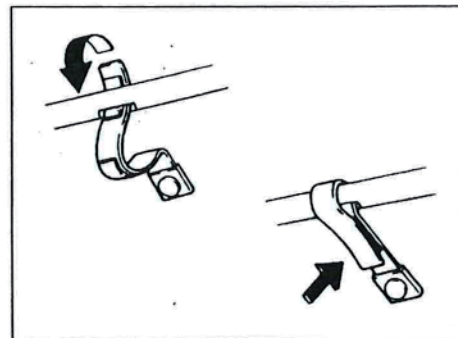

- 4) Refermer les dispositifs de fermeture avant. Chacun de ces fermoirs fait un clic en se fermant; ce clic indique que le fermoir est verrouillé fermé.

Pour refermer le toit ouvrant, ouvrir tout d'abord les dispositifs de fermeture avant puis procéder en ordre inverse des opérations d'ouverture. En refermant le toit ouvrant, attention aux points suivants:

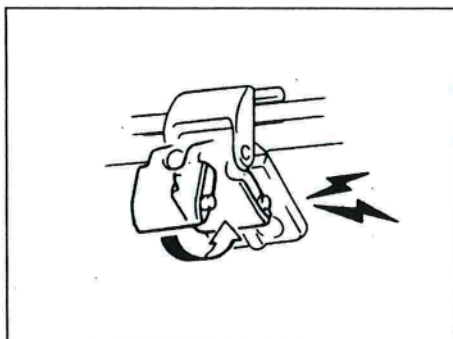

- 1) Vérifier que la capote est bien fixée au bras articulé par toutes les attaches quand le bras articulé est ramené vers l'avant.
- 2) Vérifier que les dispositifs de fermeture avant émettent un clic en se fermant; ce clic indique que le fermoir est verrouillé fermé.

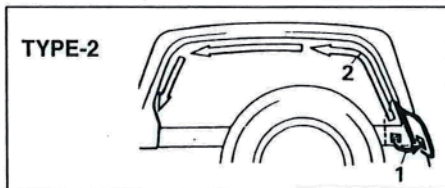
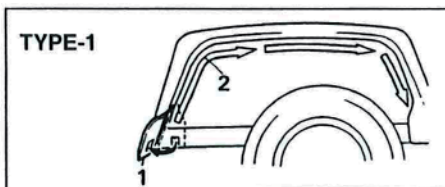

**Ouverture et fermeture de la lunette arrière
(Pour les deux types de capote)**

Pour ouvrir la lunette arrière, ouvrir le rabat dans le coin inférieur de la lunette et défaire la fermeture éclair. Pour refermer la lunette, fermer entièrement la fermeture éclair et le rabat de coin.

⚠ AVERTISSEMENT

La fermeture éclair et le rabat de la lunette arrière doivent être parfaitement fermés pour éviter toute entrée des gaz d'échappement dans le véhicule.

NOTE:

Si la fermeture éclair est difficile à ouvrir, la lubrifier avec un morceau de savon.

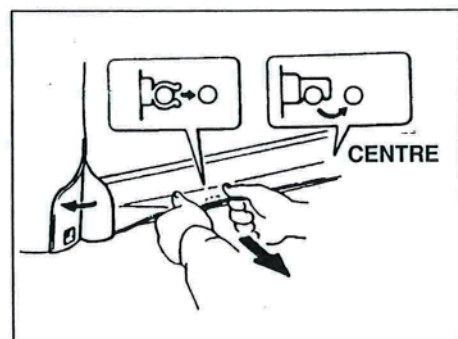

**Dépose et repose de la lunette arrière
(Pour capote de type entièrement amovible)**

La lunette arrière de ce véhicule est amovible et remplaçable en cas de détérioration. Pour enlever la lunette arrière:

- 1) Ouvrir les rabats dans les coins inférieurs de la lunette arrière.
- 2) Décrocher le bâti de la lunette arrière de la porte arrière. Tirer tout d'abord bien droit sur la capote en bas de la lunette et des deux côtés puis tirer sur le bâti au centre de la lunette, vers le bas et l'arrière.

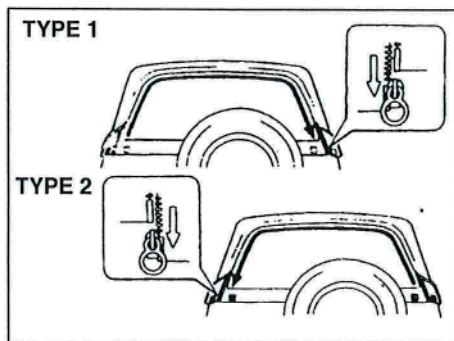

3) Ouvrir la fermeture éclair et enlever la lunette arrière.

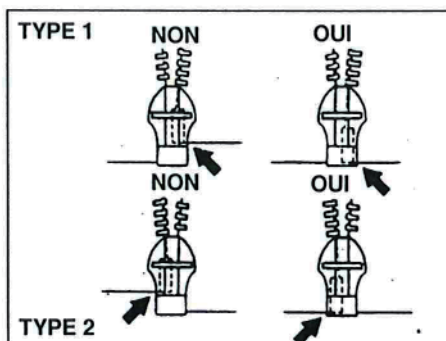

Pour reposer la lunette arrière, procéder en ordre inverse de la dépose. Vérifier que le bord de la fermeture éclair est bien engagé à fond (comme illustré) avant de fermer la fermeture.

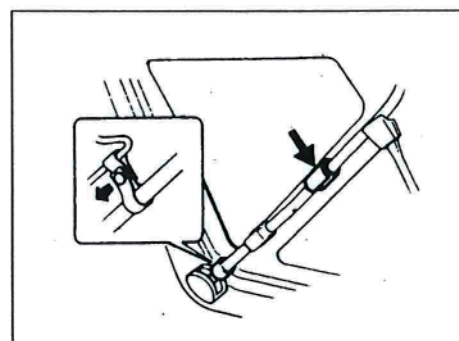

↳ Dépose et repose de la capote

Dépose de la capote:

- 1) Enlever la lunette arrière en procédant comme indiqué en "Dépose et repose de la lunette arrière".
- 2) Ouvrir les sangles de fixation des fenêtres latérales à l'arceau supérieur. Ouvrir ces sangles, les dégager de l'arceau supérieur et les refermer.

⚠ AVERTISSEMENT

La fermeture éclair et le rabat de la lunette arrière doivent être parfaitement fermés pour éviter toute entrée d'échappement dans le véhicule.

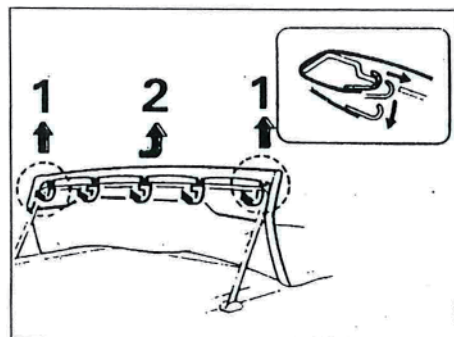

8) Replier le bras articulé vers l'arrière, ouvrir les cinq crochets de fixation de la capote au bras articulé et séparer la capote de ce bras articulé. Pour faciliter le travail, ouvrir d'abord les crochets aux deux extrémités de la capote avant d'ouvrir les autres.

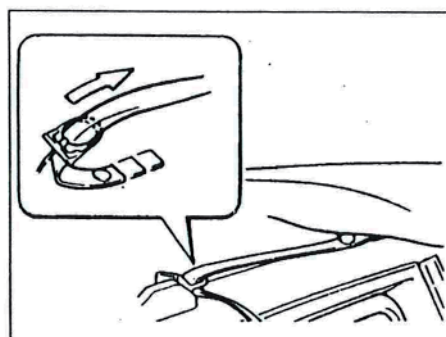

9) Faire passer les courroies de tension par dessus les cadres des portières hors des anneaux en plastique.

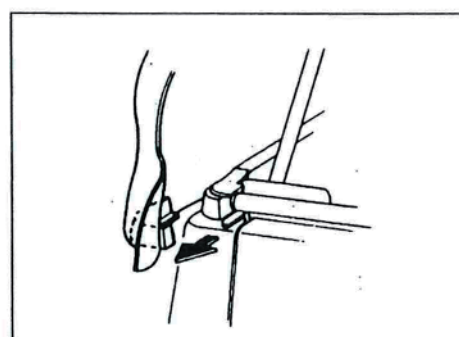

10) Faire glisser les pièces de coin fixant la capote aux coins arrière de la carrosserie du véhicule.

⚠ ATTENTION

A la repose de la capote sur le bras articulé, vérifier que tous les crochets, en particulier ces aux deux extrémités, et que les deux extrémités de la capote sont bien fixés. Une installation incomplète ou inappropriée risque d'endommager la capote.

⚠ ATTENTION

A la repose de la capote, vérifier que ces coins sont bien en place. Toute pièce de coin mal en place risque de se briser.

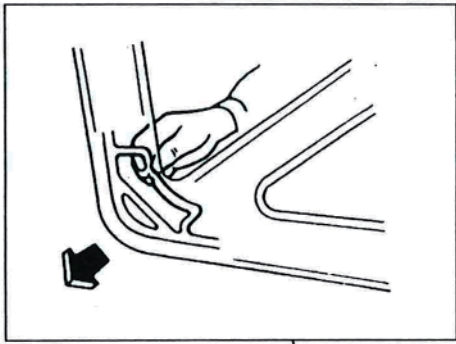

3) Décrocher les bâtis des fenêtres latérales dans les coins inférieurs avant en poussant sur les bâtis depuis l'intérieur du véhicule.

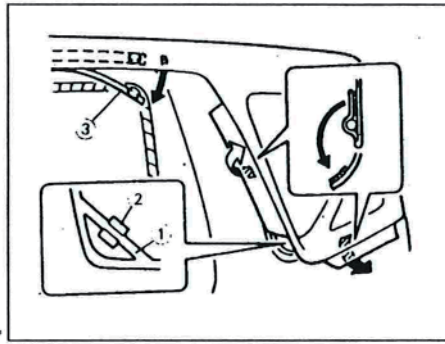

- ① Bâti
- ② Fixation
- ③ Courroie de tension

4) Dégager la capote des bâtis des fenêtres latérales comme illustré cidessus et refixer soigneusement les bâtis à la carrosserie du véhicule.

5) Ouvrir les courroies de tension se trouvant au-dessus des cadres de portière.

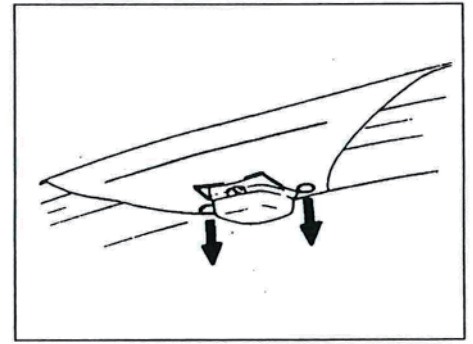

6) Ouvrir les dispositifs de fixation de la capote au toit.

7) Rabattre les pare-soleil et pousser sur les boutons de verrouillage pour ouvrir les dispositifs de fixation.

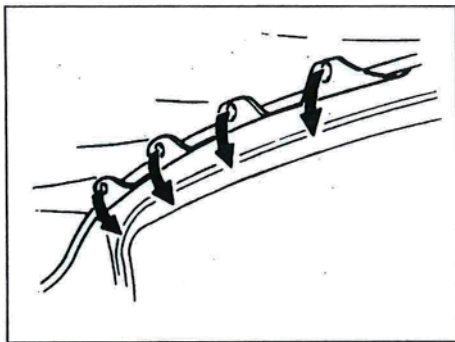

11) Ouvrir les fixations de la capote à l'arceau supérieur et enlever entièrement la capote du véhicule.

12) Retourner la capote et la lunette arrière sur une surface propre, les plier, les rouler et les ranger comme illustré. Avant de plier et de rouler les vitres en plastique, vérifier qu'elles sont parfaitement propres et qu'elles ne risquent pas d'être rayées. Si le plastique est durci par le froid et difficile à rouler, placer la capote et la lunette arrière dans une pièce chaude avant de les plier.

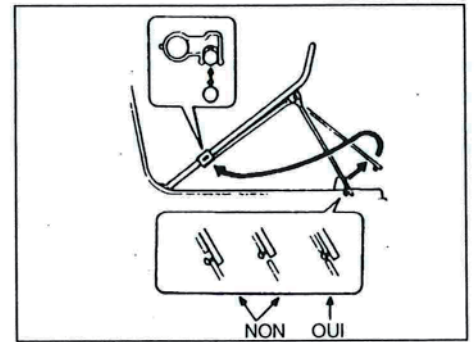
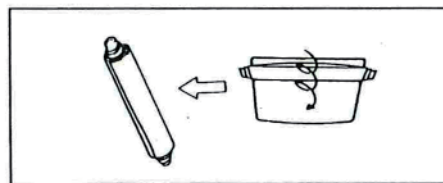
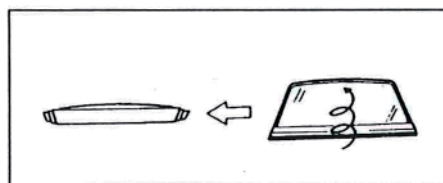
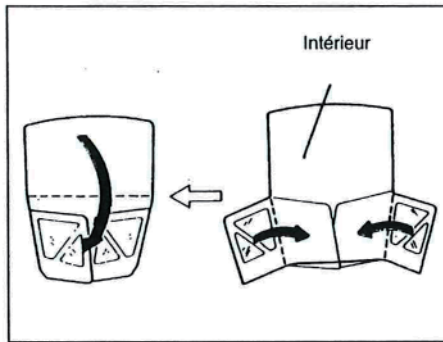

13) Enlever les tiges de support de l'arceau supérieur des trous de montage. Attention à ne pas prendre les têtes des pattes de montage dans les bords des trous de montage. Replier les tiges de support vers l'arceau supérieur et les fixer soigneusement.