

# Manuel d'utilisation

## Mini pont basculant

### TA00205

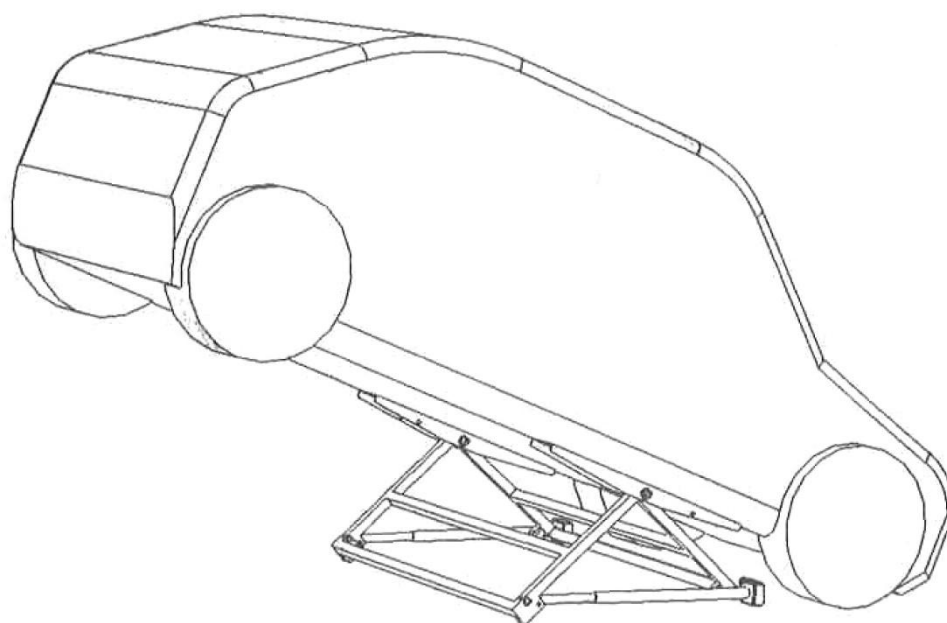

Lire les instructions d'utilisation avec attention avant d'utiliser ce pont.



## Instructions de sécurité

Ne pas dépasser la charge maximale admissible par le pont. Une fois le véhicule levé, il est impératif de sécuriser l'ensemble avec des chandelles (non fournies).

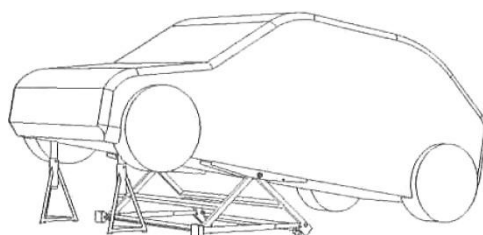
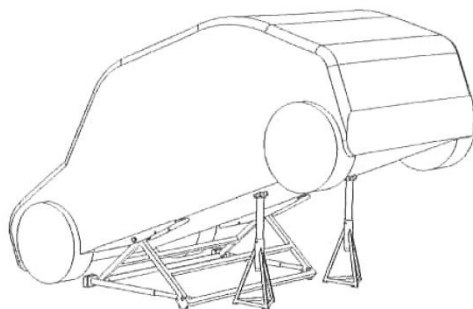

Interdit de travailler sous le véhicule sans l'avoir positionné sur le cran de sécurité.

Les chandelles apportent une sécurité supplémentaire, elles ne doivent pas être retirées.

Ne l'utiliser que sur un sol dur, non glissant et capable de supporter la charge.

Vérifiez que le véhicule soit stable sur le pont, soyez sûr qu'il ne glisse pas ou qu'il ne bascule pas.

Ne pas essayer de bouger le véhicule lorsqu'il est levé sur le pont.

Ne pas utiliser un pont endommagé ou usé.

Ne pas le modifier, il doit rester conforme à l'origine.

Ne pas démarrer le véhicule levé.

Ce pont est exclusivement conçu pour lever des voitures. Toute autre utilisation est interdite.

Pendant la montée ou la descente du véhicule, aucune autre personne n'est permise d'approcher le pont.

Suivre les instructions de la perceuse pour l'utilisation. En particulier par les risques présentés par l'utilisation d'un système électrique autre que celui du pont. Ne pas utiliser où de l'eau est présente.

Nous vous conseillons d'utiliser une perceuse de Class 2.

Pendant la levée ou la descente, il est interdit de garder le véhicule incliné, vous devez garder le véhicule à l'horizontal. La procédure pour lever est décrite dans la section "inclinaison".

Le non respect de ces recommandations peut causer des dommages matériels et corporels.

## **Description**

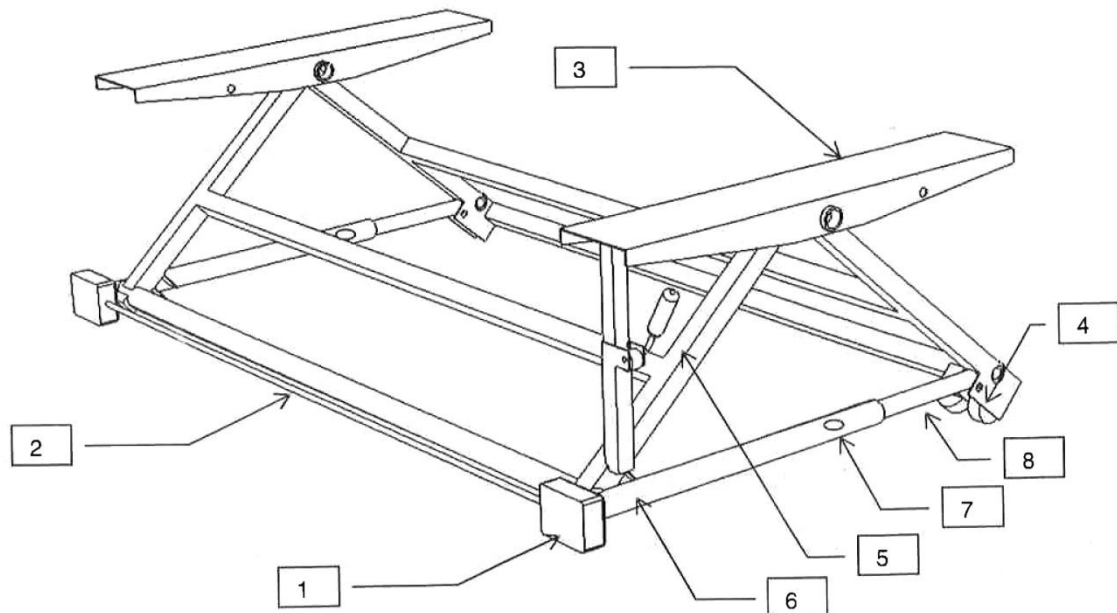

- 1 . Logement vis sans fin
- 2 . Bras de liaison
- 3 . Supports de basculement
- 4 . Roulettes
- 5 . Système anti-basculement
- 6 .Tiges filetés
- 7 .Trou d'inspection
- 8 . Tube 3 tiges filetées

## **Mesures de sécurité**

Le mini pont doit être utilisé avec une perceuse électrique ayant un couple suffisant de 90Nm.

Il est strictement interdit d'utiliser une clé à chocs, pistolet à air comprimé ou autre outils à impacts car cela causerait des dégâts au système de levage du pont et nuire à la sécurité.

Utilisez sur un sol plat, lisse et dur. Un sol irrégulier rendrait le pont instable et difficile à déplacer voire dangereux.

Avant de lever ou baisser le pont, vérifier qu'aucun obstacle ne gêne le mouvement, les chandelles et autres stabilisateurs doivent être enlevés.

La garantie ne s'applique pas si les instructions ne sont pas respectées.

Plage de température d'utilisation : -10 / +50 °C

## **Limite de chargement**

La broche de connexion entre la perceuse et le mini pont est protégée contre les surcharges ou lorsque la hauteur maximale du pont est atteinte.

Dans cette situation, la casse de la broche est normale. Remplacez-la par une nouvelle pour continuer à l'utiliser, soyez sûr que les instructions pour la charge maximale ainsi que l'élévation soient respectées.

Le mini pont est assemblé avec des butées pour la position maximale et minimale. Seule la broche est prévue pour casser si l'utilisateur dépasse les limites du pont.

Avant d'atteindre la limite du pont, il est donc nécessaire de ralentir avant d'atteindre les butées, ne jamais continuer au delà des butées.

Ne jamais utiliser le mini pont avec une broche différente de celle prévue par le constructeur.

## Capacité

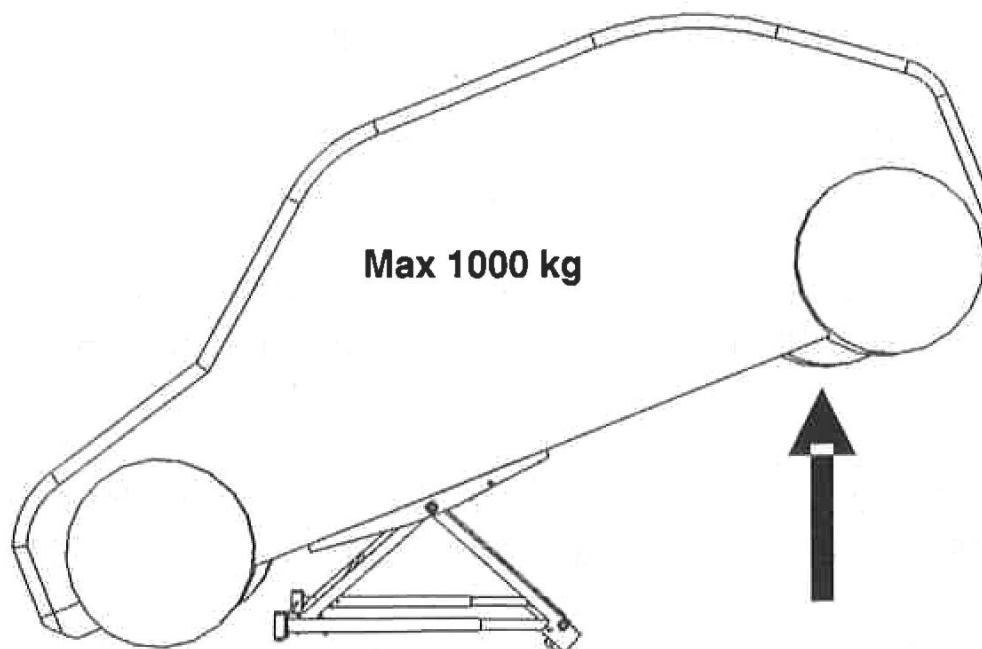

Lorsque vous choisissez de lever le véhicule soit de l'avant ou de l'arrière, laissez 2 roues au sol impérativement. La charge maximale de levage est de 1.000 kgs dans cette position.

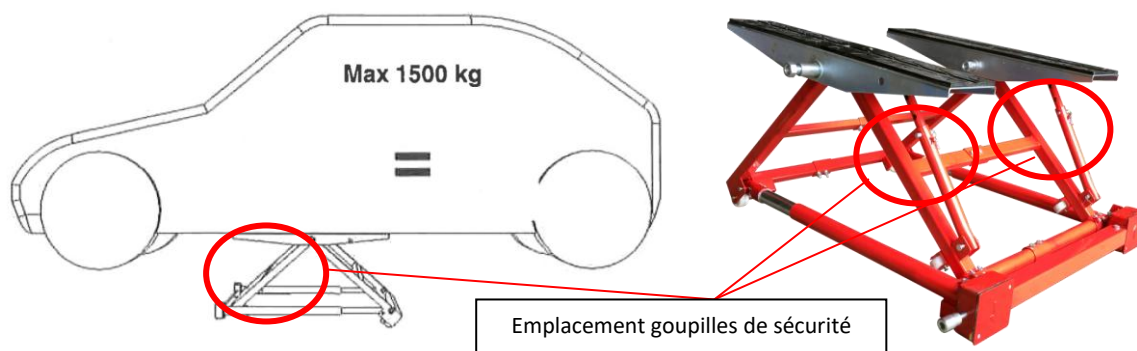

Lorsque vous désirez lever le véhicule de ses 4 roues, la capacité maximale de charge est de 1.500kgs, pour cela, il est impératif d'aligner le centre de gravité du véhicule avec l'axe central du pont, ainsi lors du levage, vous pourrez insérer les goupilles de sécurité pour bloquer le pont en position horizontale.

N'oubliez pas de protéger votre véhicule avec des cales en bois, blocs en caoutchouc ou toutes autres pièces résistantes à la charge pour insérer entre le véhicule et le mini pont.

Veillez à ce que l'ensemble soit bien stable.

## **Transport**

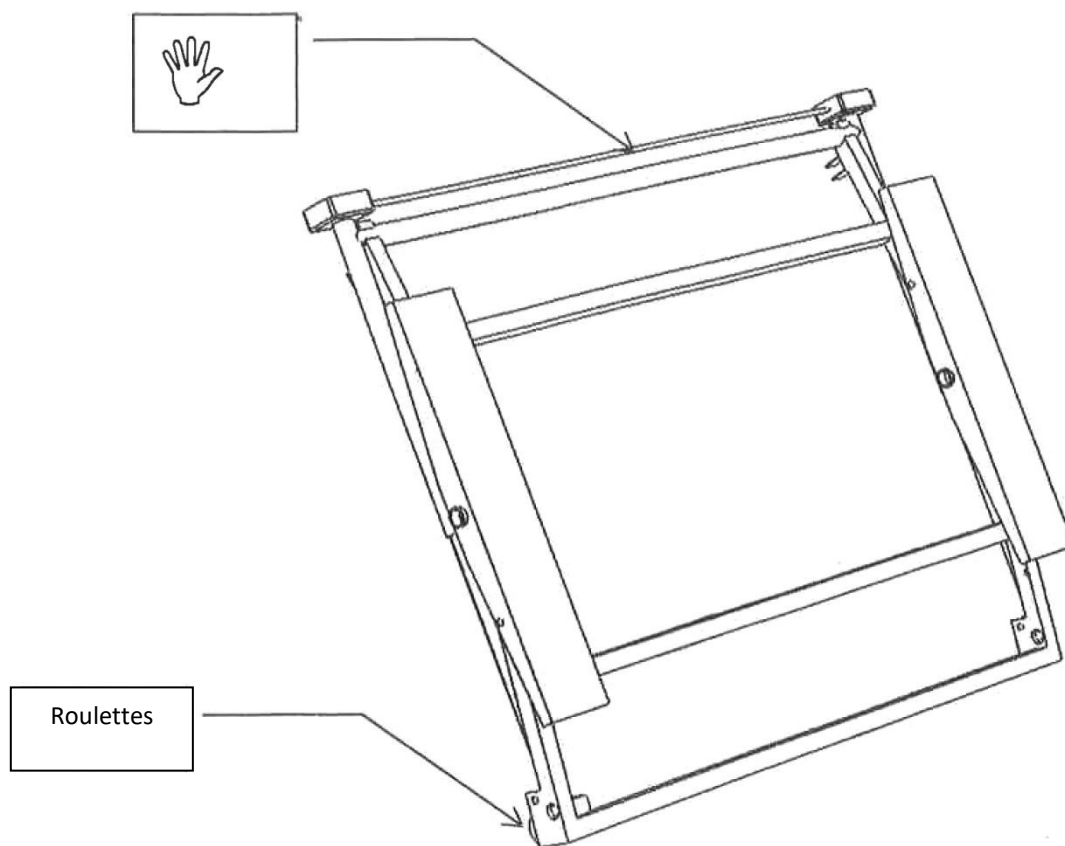

Le mini pont est lourd, ne le déplacez pas seul.

Il est recommandé de manipuler le pont du côté des bras de liaisons et que les roulettes soient du côté du sol, comme sur le schéma.

## **Rangement**

Le mini pont doit être rangé sous bâche ou fixé sur un mur avec des crochets (non fournis)

## **Maintenance**

Graissez les tiges filetées et les parties en mouvement (articulations) au moins 4 fois par an ou plus si vous utilisez le pont de façon intensive.

Pour graisser les tiges filetées, introduisez la graisse par les trous d'inspection.

## **Installation**

Le véhicule ne doit pas avoir le frein à main serré et aucune vitesse ne doit être enclenchée. Il doit être à l'horizontal, il ne doit pas bouger par son propre poids.

Placez le mini pont à côté du véhicule. Le logement vis sans fin vers l'avant du véhicule.

Glissez le pont sous le véhicule jusqu'au centrage au milieu du véhicule (longitudinalement).

Ajustez la position du pont pour que celui-ci n'endommage aucune pièce sous le véhicule lors de la montée.

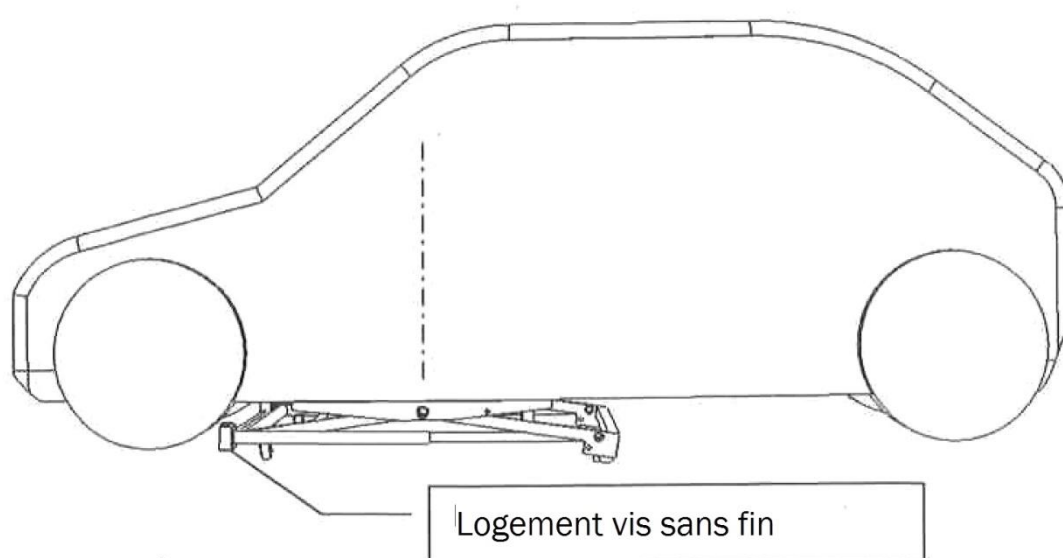

Pour lever l'arrière du véhicule, montez doucement le mini pont en laissant les 2 roues avant posées au sol, en cas de besoin, de façon manuelle, soulevez l'arrière du véhicule et dans la position voulue, insérez les goupilles de sécurité (cf page 5/9), de part et d'autre du mini pont.

Finalisez la manipulation en sécurisant l'ensemble avec des chandelles.

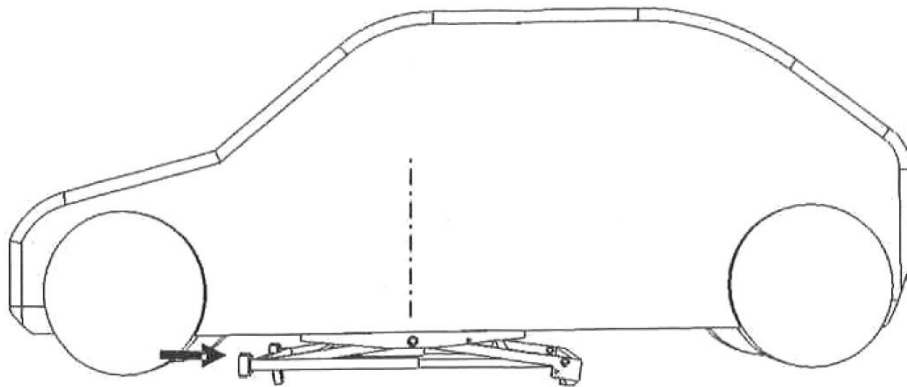

### **Élévation du mini pont**

- Insérez l'embout hexagonal dans le mandrin de la perceuse. Le cardan fourni n'est prévu que pour être utilisé avec la manivelle.
  - Placez l'embout de la perceuse au niveau de l'arbre de commande de la vis sans fin. Serrez l'ensemble avec l'écrou.
  - Progressivement, mettez en marche la perceuse dans le sens des aiguilles d'une montre pour actionner la levée du pont.
  - Avant d'atteindre la hauteur maximale du mini pont et d'arriver en butée, veuillez ralentir la vitesse de levée pour ne pas détériorer la sécurité. La hauteur maximale est marquée d'une ligne rouge sur le bras télescopique.
  - Serrez le mécanisme d'anti basculement ainsi que la goupille de sécurité.
  - Vérifiez que le véhicule soit stable avant toute intervention sous le véhicule. Il ne doit pas pouvoir glisser ou basculer du pont même si vous poussez le véhicule pendant les travaux.
- S'il y a un risque, baissez le pont et installez le véhicule correctement puis recommencez.
- Installez des chandelles de sécurité en plus pour assurer l'ensemble contre tout accident.
  - N'utilisez que le cardan et la manivelle fournis pour monter ou descendre le mini pont.

### **Descente du mini pont**

- Enlevez les chandelles de sécurité ainsi que le loquet de sécurité du pont. Si vous oubliez de l'enlever, vous endommagerez le pont !
- Actionnez le pont avec la perceuse (ou la manivelle) en inversant le sens.
- Baissez le mini pont jusqu'à ce qu'il ne soit plus en contact avec le véhicule. Puis sortez-le sur le côté.
- Finissez d'abaisser le pont doucement.



## **Basculement**

Uniquement pour travailler sur le devant ou sur l'arrière du véhicule:

Si le centre de gravité du véhicule est centré sur le pont, il peut soit partir sur l'avant, soit sur l'arrière, c'est dangereux. Pour éviter cela, il est impératif d'utiliser des chandelles de sécurité et de mettre le loquet de sécurité. Il est fortement recommandé de déplacer le véhicule vers l'avant ou l'arrière afin que le centre de gravité soit déplacé vers les roues en contact avec le sol.

Si le véhicule est levé de l'avant et que vous désirez lever à présent l'arrière, il est impératif de remettre le véhicule sur ses roues pour le déplacer afin de lever de la bonne manière l'arrière (en prenant toujours en compte le centre de gravité du véhicule).

Procédez de la même façon si c'est pour passer de l'arrière à l'avant.

Pour lever simultanément les 4 roues:

Vous devez positionner le centre de gravité le plus proche possible de l'axe central du pont pour répartir les charges sur l'avant et l'arrière.

Levez le véhicule doucement, puis basculez le véhicule manuellement pour pouvoir insérer la ou les goupilles de blocage anti-basculement.

Une fois la hauteur désirée, sécurisez le véhicule avec des chandelles à l'avant et à l'arrière !

Précautions d'entretien de la vis sans fin :

Le filetage de la vis sans fin du pont doit être correctement entretenu pour une bonne longévité dans le temps.

Ne pas essayer de réparer le mini pont avec des pièces autres que celles provenant du constructeur.

L'entretien de la vis s'effectuera par le trou d'inspection n°7, situé sur le tube n°6. (voir description page 3)

Méthode :

- Levez le mini pont à mi hauteur.

- Le tube n °8 comporte un trou qui doit être aligné avec le trou d'inspection du tube n °7. (voir description page 3)

- Vous verrez ainsi la vis sans fin, bloquez le pont à cette hauteur.

## Certification CE

شهادة – 증명서 – Certificat – 證明書 – Сертификат – Certificate of Compliance

# Certificate of Compliance

No. 0B170925.MTD64



Certificate's Holder: MECATECHNIC  
6 Allée Saint Eloi 59118 Wambrechies France

Certification ECM Mark:



Product: Car Lift  
Model(s): TA00205

Verification to: Standard:  
EN ISO 12100:2010, EN 1493:2010

related to CE Directive(s):  
2006/42/EC (Machinery)

**Remark:** The product(s) has been verified on a voluntary basis. The product(s) satisfies the requirements of the Certification Mark of ECM, in reference to the above listed Standard(s). The above Compliance Mark can be affixed on the product(s) accordingly to the ECM regulation about its release and its use. The regulation can be found at [www.entecerma.it](http://www.entecerma.it). This Certificate of Compliance can be checked for validity at [www.entecerma.it](http://www.entecerma.it)

This verification doesn't imply assessment of the production of the product(s).

Additional information, clarification about the CE Marking:



We attest that a TCF for the CE Marking process is in place. Whereas the Manufacturer is Responsible to start the CE Marking Certification Procedure and to perform all the necessary activities, as required by the Directive before placing the CE Mark on the product(s).

Date of issue 25 September 2017

Expiry date 24 September 2022

Chief Manager  
Matteo Morino

Deputy Manager  
Amanda Payne

Ente Certificazione Macchine Srl

Via Ca' Bella, 243 - Loc. Castello di Serravalle - 40053 Valsamoggia (BO) - ITALY  
☎ +39 051 6705141 ☎ +39 051 6705156 ✉ info@entecerma.it 🌐 www.entecerma.it

