



NOTICE DE MONTAGE

MERCEDES 190SL - 1955/1967

Distribution Pièces Auto Narbonnaise

Votre colis contient plusieurs parties :

- 1 : un windstop en polycarbonate monté sur cadre avec sa jupe d'habillage vertical. Elle dispose de 2 boutons durable femelle sertis sur le simili. Vous avez 2 boutons durable male avec vis dans un sachet.
- 2 : un support bois horizontal habillé de simili noir avec 2 bandes de velcro en sous face.
- 3 : 4 crochets en acier noir fixés sur le support bois.
- 6 : 2 bandes velcro fixées au cadre du windstop.
- un sac de rangement fermé par des bandes velcro.
- 7 : 2 sangles élastiques de tension avec tenax femelle et tenax male.

Mis en place :

- Ouvrir la capote et descendre l'arceau de capote.
- Ouvrir le coffre à capote.
- Mettre en place le support bois (2) sur les bords du coffre en le faisant reposer sur ses 4 crochets (3).
- Fermer le coffre à capote.
- Mettre en place le windstop(1) sur le support bois au niveau du rail.
- Bloquer ces 2 parties entre elles grâce au velcro (4)
- Pour éviter que le windstop bouge mettre en place les 2 tenax male(A) afin de tendre les sangles (7).
- Enlever le film de protection du polycarbonate.
- Mettre en place les boutons durable male afin de tendre la jupe d'habillage vertical.

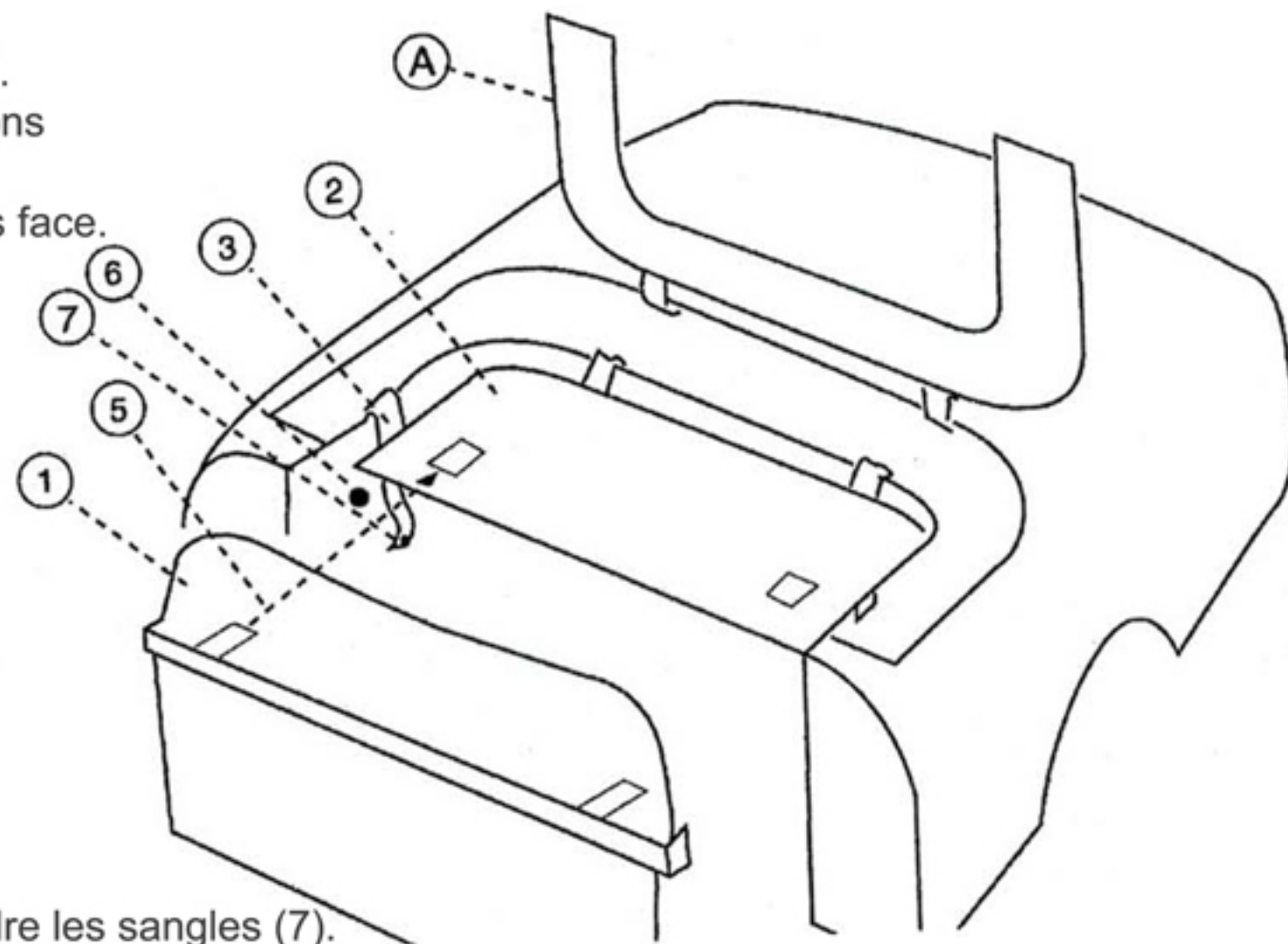

Entretien :

- Ne jamais travailler à sec sur le polycarbonate.
- Utiliser le rénovateur vitre souple et son chiffon de lustrage.